

男子ダブルス

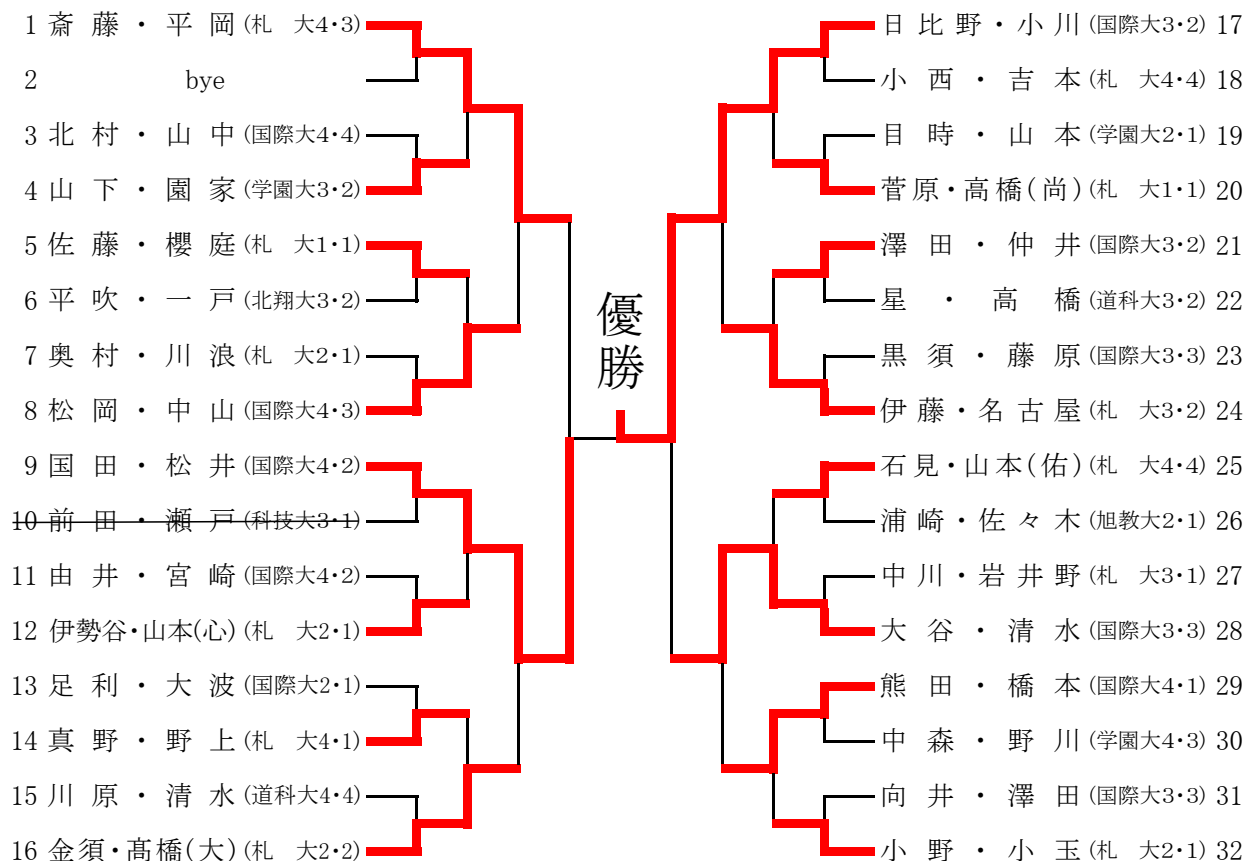

代表決定戦

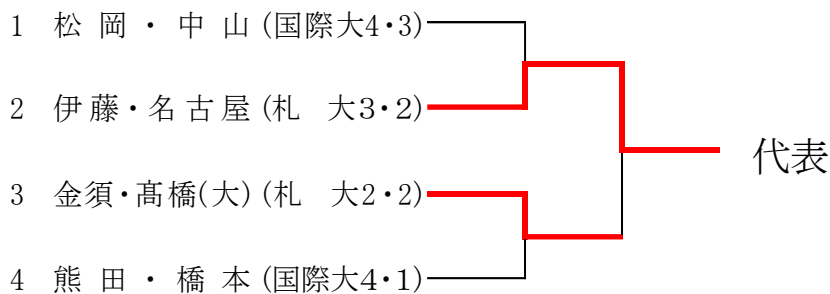

女子ダブルス

Aリーグ

| | | 1 | 2 | 3 | 順位 |
|---|---------------|---|---|---|----|
| 1 | 杉山・高(国際大3・2) | X | 3 | 3 | 1 |
| 2 | 市嶋・小林(札大3・1) | 0 | X | 3 | 2 |
| 3 | 清杉・木下(旭教大1・2) | 2 | 0 | X | 3 |

Bリーグ

| | | 1 | 2 | 3 | 4 | 順位 |
|---|---------------|---|---|---|---|----|
| 1 | 松野・向井(札大2・1) | X | 3 | 3 | 3 | 1 |
| 2 | 津曲・梅津(国際大3・1) | 2 | X | 3 | 3 | 2 |
| 3 | 小川・齋藤(札大2・2) | 0 | 1 | X | 3 | 3 |
| 4 | 三鍋・秋山(旭教大1・1) | 0 | 0 | 0 | X | 4 |

Cリーグ

| | | 1 | 2 | 3 | 4 | 順位 |
|---|---------------|---|---|---|---|----|
| 1 | 小倉・宍戸(国際大1・1) | X | 2 | 3 | 3 | 2 |
| 2 | 鈴木・藤崎(札大4・3) | 3 | X | 3 | 3 | 1 |
| 3 | 藤谷・宮地(国際大3・1) | 1 | 1 | X | 3 | 3 |
| 4 | 蟹澤・千葉(旭教大1・1) | 0 | 0 | 0 | X | 4 |

Dリーグ

| | | 1 | 2 | 3 | 4 | 順位 |
|---|----------------|---|---|---|---|----|
| 1 | 奥山・中村(札大4・3) | X | 3 | 3 | 3 | 1 |
| 2 | 小野寺・木村(国際大3・1) | 1 | X | 3 | 3 | 2 |
| 3 | 太田・竹島(国際大4・2) | 1 | 2 | X | 3 | 3 |
| 4 | 岩越・湯浅(北翔大3・2) | 0 | 0 | 0 | X | 4 |

決勝トーナメント



男子シングルス

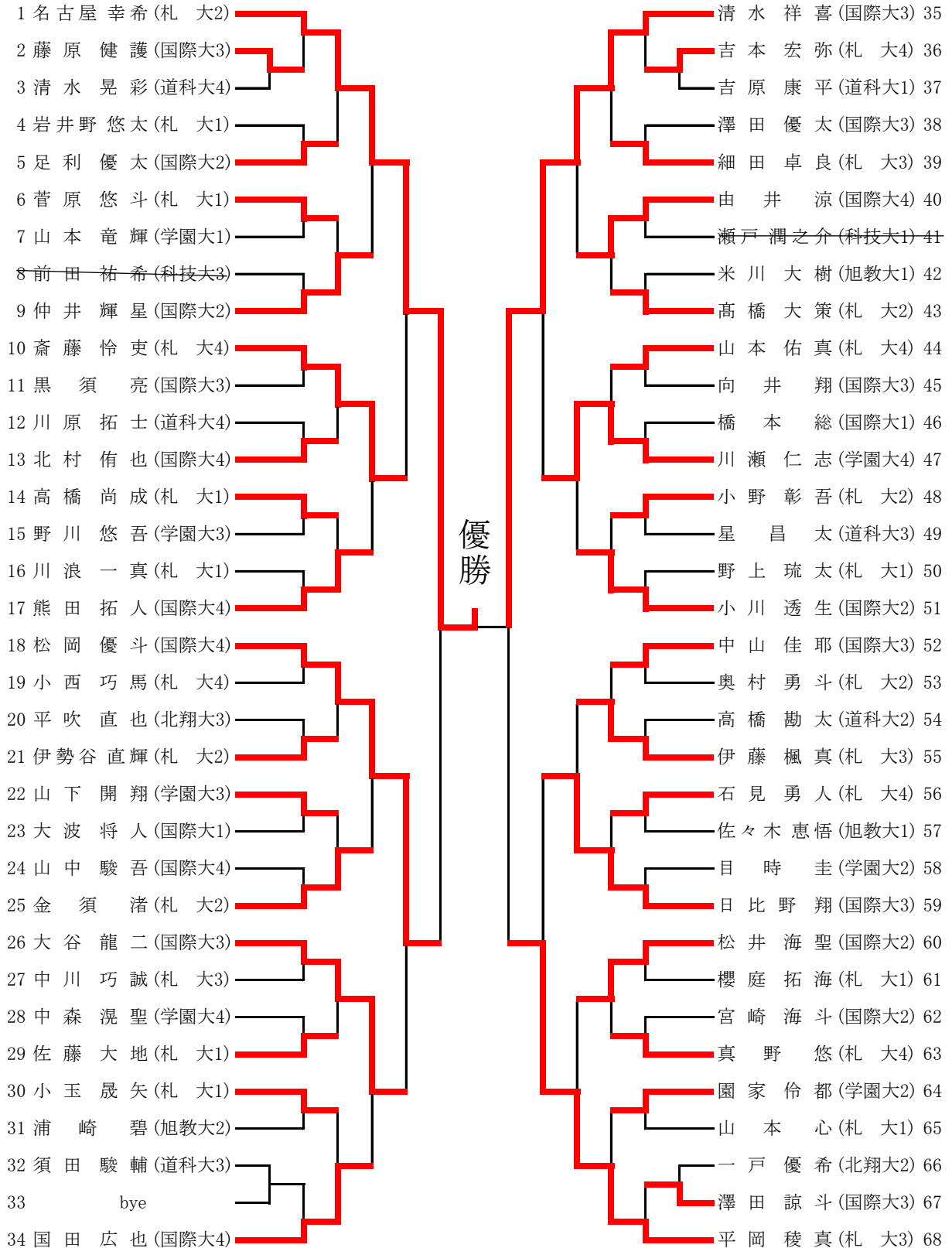

代表決定戦

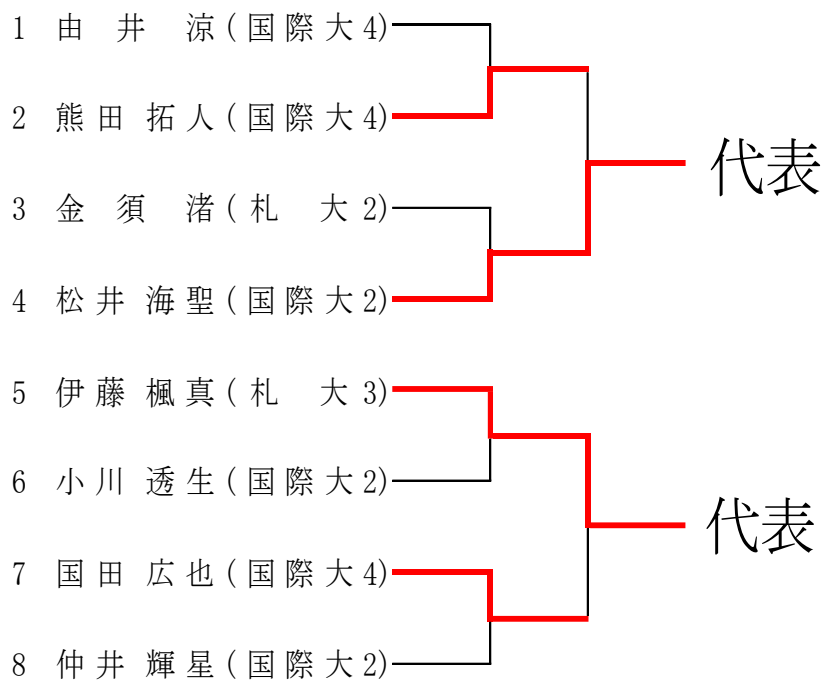

女子シングルス

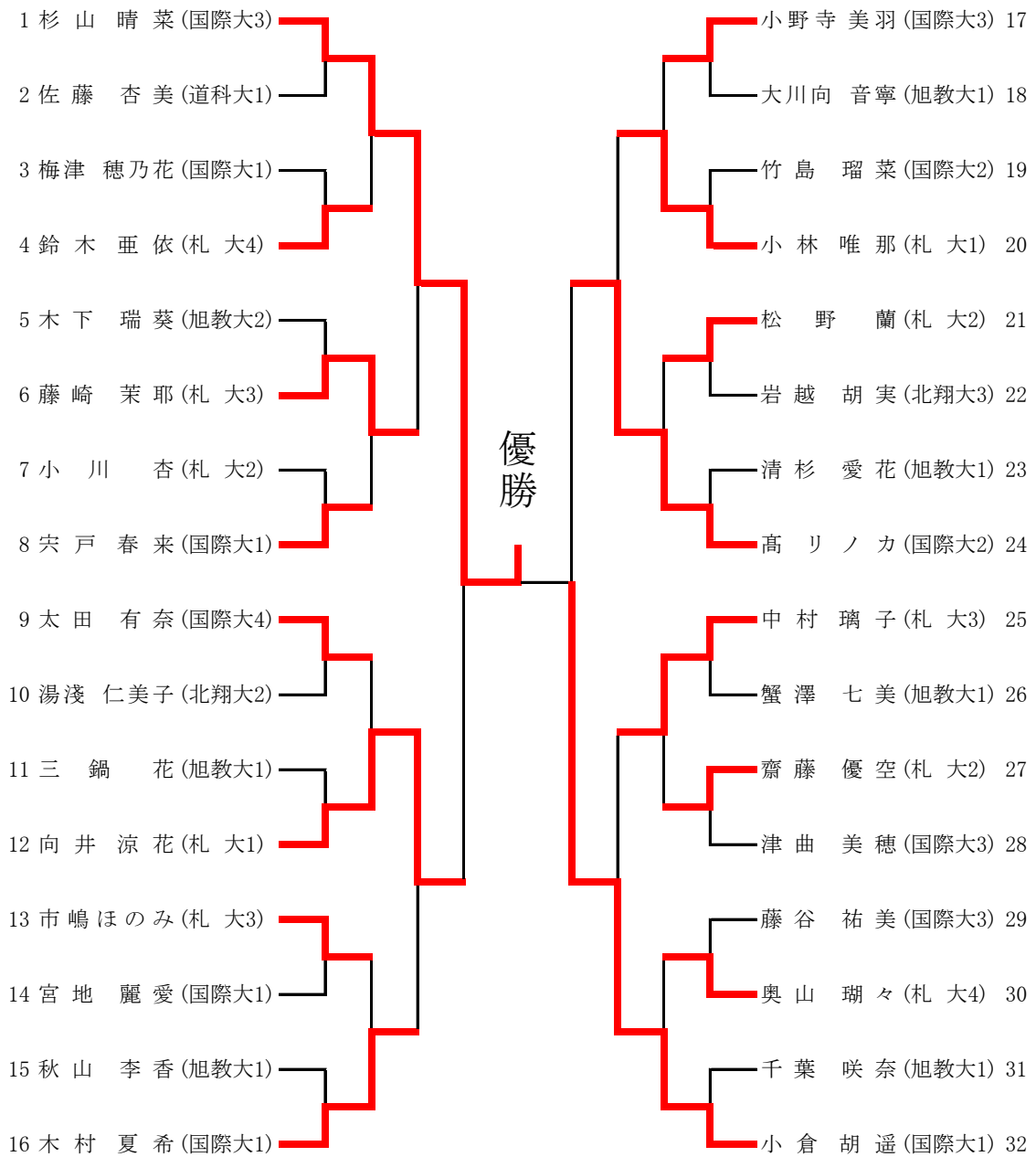

第89回全日本大学総合卓球選手権大会(個人の部)北海道予選

主催:北海道学生卓球連盟

期日:令和5年8月19日、20日

会場:札幌市白石区体育館

男子ダブルス

準決勝

日比野 小川 (国際大) 3 $\left\{ \begin{array}{l} 11 - 9 \\ 11 - 8 \\ 8 - 11 \\ 12 - 10 \end{array} \right\}$ 1

大谷 清水 (国際大)

国田 松井 (国際大) 3 $\left\{ \begin{array}{l} 8 - 11 \\ 11 - 2 \\ 6 - 11 \\ 12 - 10 \\ 11 - 7 \end{array} \right\}$ 2

斎藤 藤岡 (札大)

決勝

日比野 小川 (国際大) 3 $\left\{ \begin{array}{l} 11 - 8 \\ 11 - 6 \\ 11 - 13 \\ 11 - 6 \end{array} \right\}$ 1

国田 松井 (国際大)

男子シングルス

準決勝

名古屋 (札大) 3 $\left\{ \begin{array}{l} 11 - 7 \\ 6 - 11 \\ 11 - 3 \\ 11 - 5 \end{array} \right\}$ 1

松岡 (国際大)

清水 (国際大) 3 $\left\{ \begin{array}{l} 13 - 11 \\ 11 - 9 \\ 11 - 5 \end{array} \right\}$ 0

平岡 (札大)

決勝

名古屋 (札大) 3 $\left\{ \begin{array}{l} 11 - 7 \\ 13 - 11 \\ 11 - 5 \end{array} \right\}$ 0

清水 (国際大)

女子ダブルス

準決勝

杉山高 (国際大) 3 $\left\{ \begin{array}{l} 13 - 11 \\ 17 - 19 \\ 15 - 13 \\ 11 - 6 \end{array} \right\}$ 1

奥中山村 (札大)

松野向井 (札大) 3 $\left\{ \begin{array}{l} 11 - 7 \\ 11 - 8 \\ 11 - 9 \end{array} \right\}$ 0

鈴木 木崎 (札大)

女子シングルス

準決勝

杉山 (国際大) 3 $\left\{ \begin{array}{l} 11 - 8 \\ 11 - 6 \\ 8 - 11 \\ 12 - 10 \end{array} \right\}$ 1

向井 (札大)

小倉 (国際大) 3 $\left\{ \begin{array}{l} 8 - 11 \\ 11 - 9 \\ 11 - 7 \\ 11 - 6 \end{array} \right\}$ 1

高 (国際大)

決勝

杉山高 (国際大) 3 $\left\{ \begin{array}{l} 11 - 6 \\ 11 - 5 \\ 11 - 6 \end{array} \right\}$ 0

松野向井 (札大)

決勝

杉山 (国際大) 3 $\left\{ \begin{array}{l} 11 - 9 \\ 11 - 8 \\ 11 - 7 \end{array} \right\}$ 0

小倉 (国際大)

男子ダブルス

- 1位 日比野 翔・小川 透生 (札幌国際大学)
2位 国田 広也・松井 海聖 (札幌国際大学)
3位 斎藤 怜吏・平岡 稜真 (札幌大学)
〃 大谷 龍二・清水 祥喜 (札幌国際大学)

女子ダブルス

- 1位 杉山 晴菜・高リノカ (札幌国際大学)
2位 松野 蘭・向井 涼花 (札幌大学)
3位 奥山 瑚々・中村 璃子 (札幌大学)
〃 鈴木 亜依・藤崎 茉耶 (札幌大学)

男子シングルス

- 1位 名古屋 幸希 (札幌大学)
2位 清水 祥喜 (札幌国際大学)
3位 平岡 稜真 (札幌大学)
〃 松岡 優斗 (札幌国際大学)

女子シングルス

- 1位 杉山 晴菜 (札幌国際大学)
2位 小倉 胡遥 (札幌国際大学)
3位 高リノカ (札幌国際大学)
〃 向井 涼花 (札幌大学)

なお、不明な点は北海道学生卓球連盟まで
TEL 070-4295-5883

第89回全日本大学総合卓球選手権大会(個人の部)北海道予選

ランキング

男子ダブルス

| | | |
|----|-------------|-------------|
| 1位 | 日比野 翔・小川 透生 | (札幌国際大学3・2) |
| 2位 | 国田 広也・松井 海聖 | (札幌国際大学4・2) |
| 3位 | 斎藤 怜吏・平岡 稜真 | (札幌大学4・3) |
| 4位 | 大谷 龍二・清水 祥喜 | (札幌国際大学3・3) |
| 5位 | 松岡 優斗・中山 佳耶 | (札幌国際大学4・3) |
| 6位 | 金須 渚・高橋 大策 | (札幌大学2・2) |
| 7位 | 伊藤 楓真・名古屋幸希 | (札幌大学3・2) |
| 8位 | 熊田 拓人・橋本 総 | (札幌国際大学4・1) |

女子ダブルス

| | | |
|----|-------------|-------------|
| 1位 | 杉山 晴菜・高 リノカ | (札幌国際大学3・2) |
| 2位 | 松野 蘭・向井 涼花 | (札幌大学2・1) |
| 3位 | 奥山 瑚々・中村 璃子 | (札幌大学4・3) |
| 4位 | 鈴木 亜依・藤崎 茉耶 | (札幌大学4・3) |

男子シングルス

| | | |
|-----|-------|-----------|
| 1位 | 名古屋幸希 | (札幌大学2) |
| 2位 | 清水 祥喜 | (札幌国際大学3) |
| 3位 | 松岡 優斗 | (札幌国際大学4) |
| 4位 | 平岡 稜真 | (札幌大学3) |
| 5位 | 斎藤 怜吏 | (札幌大学4) |
| 6位 | 大谷 龍二 | (札幌国際大学3) |
| 7位 | 日比野 翔 | (札幌国際大学3) |
| 8位 | 川瀬 仁志 | (北海学園大学4) |
| 9位 | 伊藤 楓真 | (札幌大学3) |
| 10位 | 熊田 拓人 | (札幌国際大学4) |
| 11位 | 国田 広也 | (札幌国際大学4) |
| 12位 | 小川 透生 | (札幌国際大学2) |
| 13位 | 由井 涼 | (札幌国際大学4) |
| 14位 | 金須 渚 | (札幌大学2) |
| 15位 | 松井 海聖 | (札幌国際大学2) |
| 16位 | 仲井 輝星 | (札幌国際大学2) |

女子シングルス

| | | |
|----|-------|-----------|
| 1位 | 杉山 晴菜 | (札幌国際大学3) |
| 2位 | 小倉 胡遥 | (札幌国際大学1) |
| 3位 | 高 リノカ | (札幌国際大学2) |
| 4位 | 向井 涼花 | (札幌大学1) |
| 5位 | 中村 璃子 | (札幌大学3) |
| 6位 | 木村 夏希 | (札幌国際大学1) |
| 7位 | 藤崎 茉耶 | (札幌大学4) |
| 8位 | 小林 唯那 | (札幌大学1) |